



5200 / 5400

stampanti a getto di resina termoplastica per caratteri grandi ■ ■ ■



La tecnologia ■ ■ ■

Precise e affidabili, le stampanti a getto d'inchiostro 5200 e 5400 per la stampa di caratteri grandi ad alta risoluzione, utilizzate con inchiostri a base di resina termoplastica Touch Dry® assicurano una qualità di stampa superiore e costante su colli in corrugato, vassoi e film da imballaggio.

Gli inchiostri Touch Dry® stampano immagini che si asciugano istantaneamente al contatto con il substrato, senza sbavature o scolorimenti, producendo codici a barre leggibili al 100%. Gli inchiostri Touch Dry® sono privi di solventi, ecocompatibili e maneggiabili dagli operatori senza rischi, grazie alla loro formulazione non nociva.

I vantaggi ■ ■ ■

Produttività - Le informazioni giuste su ogni collo, ogni volta. L'inchiostro Touch Dry® a base di resina termoplastica elimina la necessità di utilizzare diverse formulazioni di inchiostri ed evita i cambi di produzione. L'inchiostro può essere aggiunto senza arrestare la linea di produzione. L'inchiostro senza solvente e la tecnologia autopulente riducono gli interventi di manutenzione dell'operatore.

Prestazioni - Gli inchiostri a base di resina termoplastica Touch Dry® stampano su una vasta gamma di substrati e in una varietà di condizioni operative. Esegue stampe affidabili e di qualità con velocità fino a 120 metri/min, grazie al gran volume di gocce e all'alta frequenza. La varietà degli inchiostri a base di pigmenti, insieme alle impostazioni di stampa personalizzabili, danno il controllo totale sulle immagini da stampare.

Flessibilità - Molteplici orientamenti del getto; stampa su un solo lato, su lati opposti, su lato e fronte e stampa dall'alto. Le opzioni di configurazione del prodotto includono scanner, encoder supporti teste di stampa e colonne. I sistemi 5200 e 5400 possono essere integrati con linee di produzione, database o sistemi ERP utilizzando il software CoLOS® Enterprise.



markem·imaje

a **DOVER** company

Specifiche di stampa ■ ■ ■

- Testa di stampa (PH) dpi
dpi verticale: 200
Getti orientabili: 256
Ugelli: 512

Densità di stampa	DPI - punti per pollice	Velocità massima (metri/min)
1	150 x 200	120
2	300 x 200	60
3	450 x 200	40
4	600 x 200	30
5	750 x 200	24

- Densità di stampa disponibili: da 1 a 10
- Impostazione encoder scalabile: consente di sincronizzare la velocità del trasportatore. Riducendo la risoluzione di stampa, consente stampe a più alte velocità
- Modalità inclinata: aumenta i dpi verticali da 200 a 282 – per testa - con un'altezza massima dell'immagine di 46 mm
- Area di stampa: Altezza di stampa max.: 65 mm per testa Lunghezza di stampa: 1.200 mm
- Specifica di stampa set di caratteri ASCII esteso
- Stampa di orario reale (h/min./sec.), date, date di scadenza automaticamente compilate e numeri di serie
- Codici a barre (lineari): ITF, Codice 39, Codice 128, GS1 128, EAN 8, EAN 13, UPC A, UPC ed RSS
- Codici a barre (2D): Datamatrix statico, Composite RSS e QR dinamico

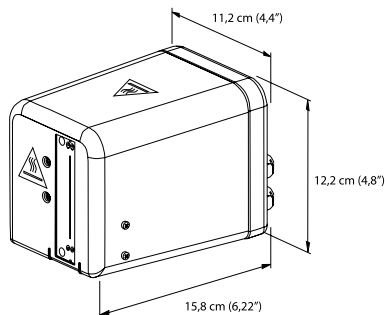

Caratteristiche principali ■ ■ ■

- 5200: fino a due teste di stampa
5400: fino a quattro teste di stampa
- Interfaccia utente: tastiere grafiche retroilluminate per la selezione delle immagini, l'inserimento di dati variabili, la diagnostica e la configurazione del sistema
- Menu multilingue selezionabili
- Anteprima delle immagini
- Protezione password per livello di accesso
- Messaggi utente su tre livelli: informazioni, avvisi ed errori
- Menu completo di diagnosi del sistema
- Orientamenti testa di stampa: getto verticale, orizzontale e verso il basso
- Cura quotidiana testa di stampa: spurgo e test di stampa
- Software consigliato: software CoLOS® per la creazione di immagini, database e networking
- Opzioni encoder: interno per stampa con trasportatore a velocità fissa; esterno per ottimizzare la qualità di stampa e consigliato per la stampa di codici a barre
- Sensori fotoelettrici: segnale di abilitazione stampa fino a un max. due/sistema
- Protocolli di comunicazione: Ethernet, RS232 ed RS485
- Compatibile con la norma Weihenstephan
- Uscite hardware: relè guasto (contatti a secco)
- Ricarica inchiostro: la necessità di ricaricare l'inchiostro viene segnalata all'utente e la ricarica può avvenire senza interferire con le operazioni di stampa
- Interfacce: scanner manuale in emulazione tastiera per la selezione prodotto. Tastiera remota

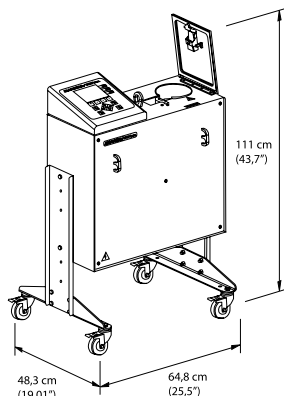

Altre caratteristiche ■ ■ ■

- Peso: testa di stampa 1,8 kg
Pannello di controllo 5200 64 kg
Pannello di controllo 5400 77 kg
- Inchiostri a resina termoplastica: disponibili in diverse serie, colori, bottiglie e blocchi
- Salviette testa di stampa: indicate per la pulizia quotidiana
- Elettriche ed ambientali.
5200: 115/200/208/230 volt, 50-60 Hz
5400: T200/208/230 volt, 50-60 Hz

Modello	Sistema	Potenza di funzionamento misurata	Potenza di picco durante il riscaldamento
5200	1 testa	300 watt	1450 watt
5200	2 teste	500 watt	1450 watt
5400	1 testa	300 watt	2530 watt
5400	2 teste	500 watt	2530 watt
5400	3 teste	550 watt	2530 watt
5400	4 teste	600 watt	2530 watt

Marchio CE. Approvazione ETL, certificazione ANSI/UL 60950, 3rd edition (2000); CAN/CSA N. 60950-00, 3rd edition (2000).

- Ambiente operativo

	Classe IP	Temperatura
Acciaio inossidabile	IP45	0-25 °C*
Verniciato nero	IP45	0-40 °C
Testina	IP42	0-40 °C

- Aria: generata da sistema
- Torretta di segnalazione allarmi
- Manuali: manuale per l'operatore nella lingua locale con guida all'installazione, alla configurazione e all'assistenza solo in lingua inglese
- * 5400FG, la versione Food Grade di questa stampante in acciaio inossidabile, può essere posizionata in un ambiente dalla temperatura di 0-40 °C.

Opzioni ■ ■ ■

- Supporto scorrevole per testa di stampa
- Cabinet in acciaio inossidabile
- Scanner codici a barre post-stampa
- Selezione TU
- Kit parti di ricambio consigliate
- Contratti e kit di manutenzione preventiva
- Supporto al prodotto e supporto tecnico telefonico gratuito
- Supporto al prodotto e supporto tecnico su sito Web

Maggiori informazioni sul sito www.markem-imaje.it



L'azienda si riserva il diritto di modificare il design e/o le specifiche dei prodotti senza preavviso.

Ci riserviamo il diritto di modificare senza preavviso la progettazione e/o le specifiche dei nostri prodotti.



markem·imaje
a **DOVER** company

Viale J. F. Kennedy, 188 – 50038 Scarperia e S. Piero (FI)
Tel. 055 8430571 – E-mail: sintesi@sintesicom.it
VISITATE IL NOSTRO SITO – www.sintesicom.it

